

MINICON DS オプションハーネス 取り扱い説明書

MD-SB01

SPORTS LINE

この度は弊社製品MD-SB01をお買い上げ頂き、まことにありがとうございます。本製品を正しく安全に使用して頂く為に装着、ご使用前に必ず本説の内容を十分に理解の上で作業を行って下さい。

⚠ 重要

●本製品はMINICON DSのオプションハーネスです。MINICON DSと一緒にご使用して下さい。

⚠ 警告 死傷につながる恐れがある事故を未然に防ぐ為の事項を示してあります。

- 運転者は、走行中に本製品を操作しないで下さい。運転操作の妨げになり、事故の原因となってしまいます。
 - 本体は運転の妨げにならない場所へ固定して下さい。
 - 配線の接続及び、使用方法を間違えると車両の不調・破損・事故をきたす場合が考えられますので十分慎重に取り扱い下さい。
- なお、何かの原因で車両の不調・事故が発生しても当社では一切の責任を負えません。ご了承下さい。

⚠ 注意 または、車両や商品の損傷を未然に防ぐ為の事項を示してあります。

- 取り付け作業はエンジンを停止させ、専用設備をもった安全な場所でおこない専門の業者に必ず依頼して下さい。
- 本製品およびハーネスを高温もしくは水のかかる場所に設置しないで下さい。また製品を落下させたり衝撃を与えたりすると故障の原因になります。
- 製品を分解もしくは改造して使用した場合、当社では一切責任を負うことが出来ません。

●付属品

- MD-SB01オプションハーネス(約2000mm) × 1

●取り付け方法

⚠ 作業するときはエンジンを切り、車両の電源が完全に落ちていることを確認して作業をして下さい。
隣接する赤黒線は車両からのIG12V電源のためショートさせると車両故障の原因になります。

- DSハーネスをDS本体から抜いて3極カプラーのリテナー(端子押さえ)を外します。

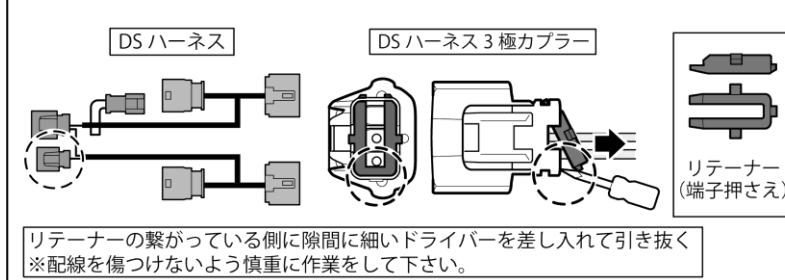

- カプラーの空いている場所にオプションハーネスの端子を差し込みます。

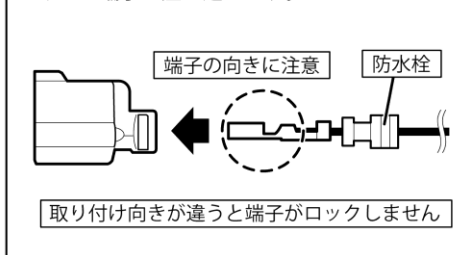

- 配線を軽く引っ張ってロックを確認し防水栓を奥まで押し込み取り外したリテナーを再度取り付けます。

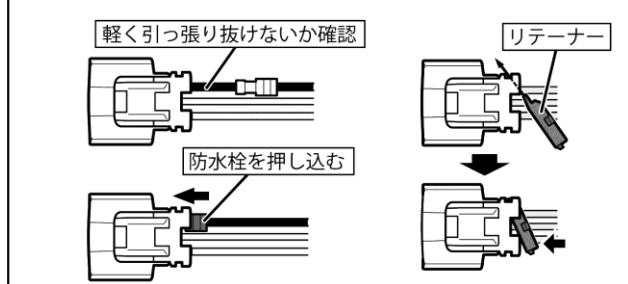

- MINICONのギボシに接続します。

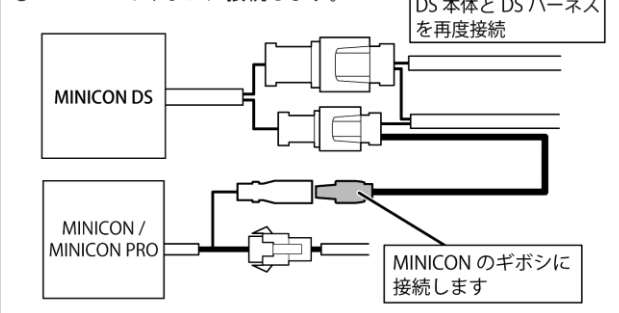

※オプションハーネスは3極カプラーに装着すると取り外せないため、使用しない場合は邪魔にならないようタイラップ等でまとめて下さい。

●MINICON DSの設定

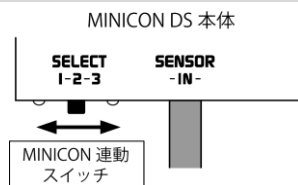

SELECT1	MINICONとの連動OFF状態。回転数で制御されません。MINICON側の設定で燃調制御をします。
SELECT2	エンジン回転数が約2800rpmで接続したMINICONがONになり燃調制御を開始します。回転数が下がるとOFFになります。
SELECT3	エンジン回転数が約4000rpmで接続したMINICONがONになり燃調制御を開始します。回転数が下がるとOFFになります。

⚠ 注意

- MINICONはセンサー負荷(エアフロ/圧力)が一定以下では動作しないようになっています。そのため規定の回転数に達しても、センサー負荷値が低い(空気の流入量が少ない/圧力が低い)場合は燃調制御しません。
- MINICON PROは燃調制御中のみLEDが点灯しますが、MINICONは非制御中でもLEDは常時点灯しています。MINICONの動作状況を確認したい場合は別途MINICON GAUGEを取り付けて確認して下さい。

●トラブルチェック

⚠ 走行中などでエンジンチェックランプが点灯しエマージェンシーモードに入り、エンジンが吹けあがらない状態になった場合は、車両を安全な場所へ移動し一旦停車させ、エンジンを停止してしばらくしてからノーマル状態にして再始動させて下さい。

【MINICONと連動しない】

- 3極カプラーとの接続を確認してください。
- MINICON PROは燃調制御中のみLEDが点灯しますが、MINICONは非制御中でもLEDは常時点灯しています。MINICONの動作状況を確認したい場合は別途MINICON GAUGEを取り付けて確認して下さい。